



## ESPECIFICACIONES TÉCNICAS

Modelo	⚡ Potencia	💡 Flujo luminoso
ECO-HB-05	200W	24000Lm

Grado IP	Angulo de Apertura	IRC	Marca y tipo de LED	Voltaje y Frecuencia	Factor de Potencia	Vida Útil	Garantía
IP65	120°	80 Ra	Lumileds SMD 3030	AC100-277V 50/60Hz	FP > 0.9	50.000h	2 Años

Temperatura de Color

6.500K  
Blanco Frio

## DESCRIPCIÓN GENERAL

Las LED Highbay ECOLITE® son ideales para aplicaciones de gran altura como bodegas, fabricas y parques industriales. Proporcionan una iluminación uniforme en zonas amplias y su grado de protección IP65 les permite resistir la intemperie (humedad, lluvia y polvo). Construidas bajo altos estándares de calidad y certificadas bajo el reglamento técnico de iluminación y alumbrado público RETILAP, lo que garantiza una iluminación confiable y eficiente para sus proyectos.

- Diseño hermético a prueba de agua IP65
- Chasis en aluminio que garantiza la correcta disipación de calor
- Bajo consumo de energía
- Libre de elementos tóxicos como el mercurio y el plomo
- No emite radiación infrarroja / ultravioleta
- Eficiente driver multivoltaje que mantiene estable la corriente en el producto

## ESTRUCTURA Y DIMENSIONES

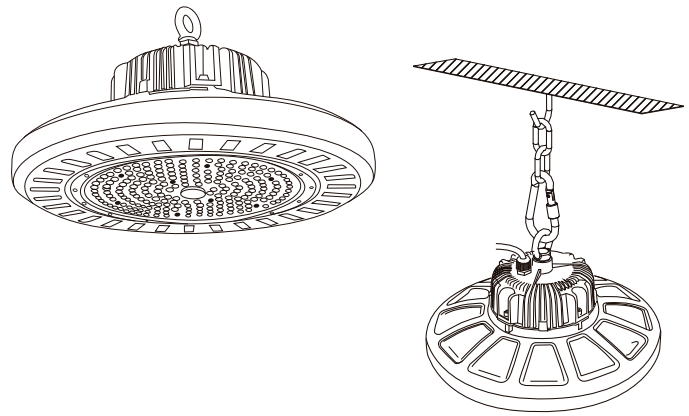

## INFORMACIÓN FOTOMÉTRICA

Max=373,9 cd/klm  
Power=200 W  
Degrees=0

Type C

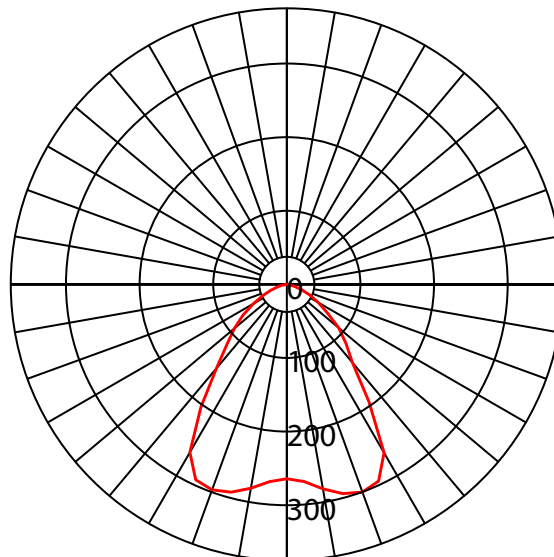

Point 0x0x0 mm